

Schéma de câblage

carte Q36S / RF36

Attention : il est *indispensable* d'assurer l'étanchéité de **tous** les passages de fils avec du joint en cartouche type silicone pour éviter les intrusions d'eau et d'insectes sur la carte électronique et dans les accessoires.

Toute panne provoquée par un corps étranger ou de l'humidité ne serait pas couverte par la garantie.

by Proteco France - ZAC Km Delta - 30900 NIMES - FCS Nimes 41 94 937 714 - Document réalisé par notre service tecnico-commercial - Imprimé Cholet à Castelnaud-le-Léz (Hérault) - © Proteco 2005

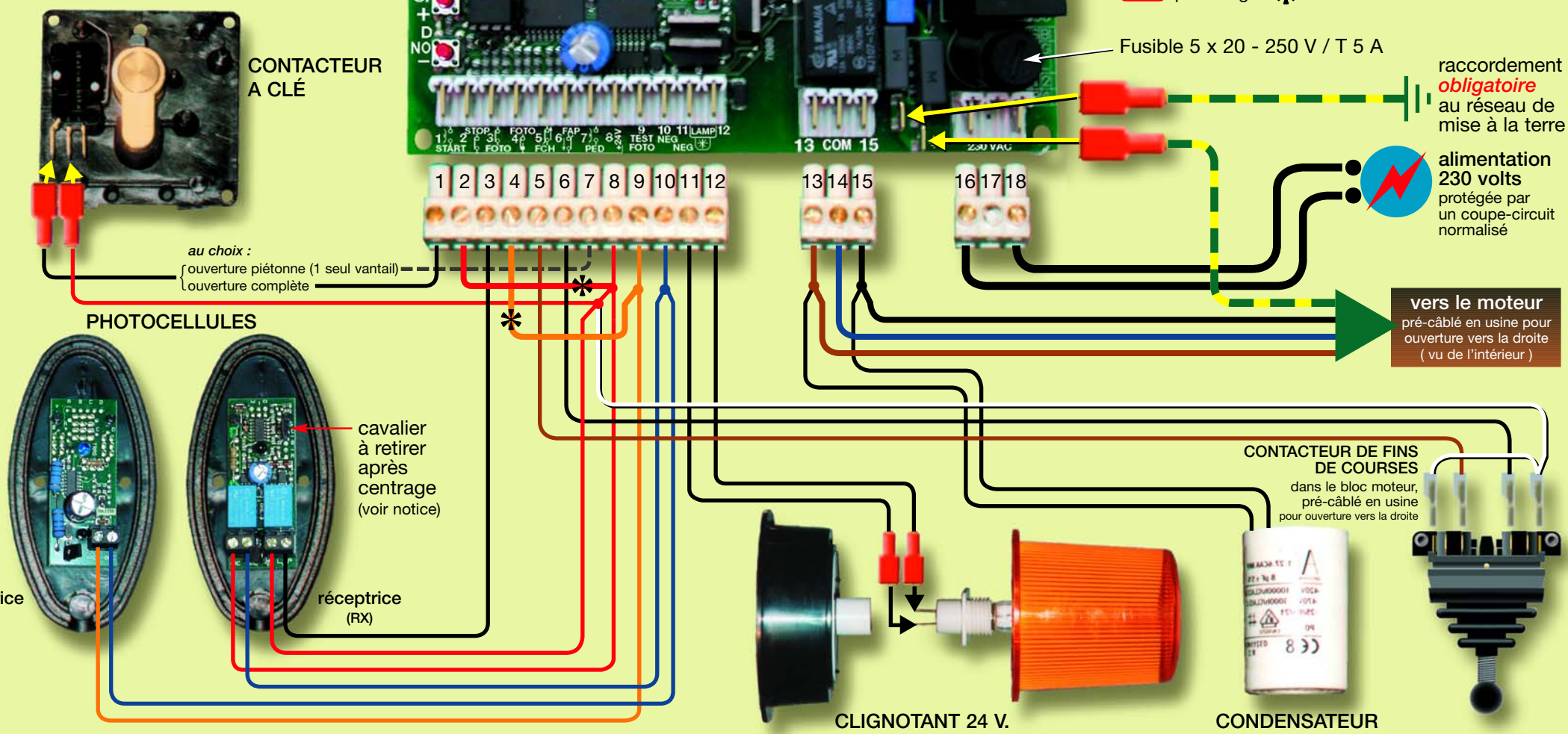

Motorisation de portail coulissant

Attention ! Le moteur et son contacteur de fins de courses sont pré-câblés en usine pour une ouverture vers la droite (vue de l'intérieur). Si cela convient pour votre portail, ne touchez pas à ces câblages et suivez ce schéma *sans rien y changer*. Si vous devez inverser le sens d'ouverture, il suffit d'invertir sur les bornes de la carte électronique les 2 fils marron et noir qui alimentent le moteur (bornes 13 et 15). Ensuite, procédez de la même manière entre les deux fils également marron et noir qui vont vers le contacteur de fins de courses (bornes 5 et 6).

Attention ! Les deux "ponts" qui sont repérés par le signe * sont *nécessaires*.

raccordement **obligatoire** au réseau de mise à la terre

alimentation 230 volts protégée par un coupe-circuit normalisé

vers le moteur pré-câblé en usine pour ouverture vers la droite (vu de l'intérieur)

CONTACTEUR DE FINS DE COURSES dans le bloc moteur, pré-câblé en usine pour ouverture vers la droite